



Minőségünk az Ön sikerének alapja.



Minőség



Rugalmasság

Stabilitás



## Családi vállalat

Minőség, tapasztalat és sokféleség

## Gyártás

Az általunk biztosított minőség az Ön sikere

Ifj. Hans Brantner: „erős és innovatív”

2

Hans Brantner: „hosszú életű, stabil”

Idősebb Hans Brantner 2014-ben visszavonult az operatív üzleti tevékenységből és átadta a vállalatot fiának.

Ezáltal a vállalat távol a tőkepiactól továbbra is kizárólag családi tulajdonban maradt.



- 100% Made in Ausztria
- tapasztalt munkatársak
- legmodernebb gyártóberendezések
- rugalmas gyártás a termékváltozatok tekintetében
- világszerte legnagyobb ACC rétegező-festőberendezés

3



A fejlődés és a hagyomány ritkán kötődik olyan erősen össze, mint a Brantner vállalatnál. A vállalat gyökerei eredetileg Laa/Thaya őslakos kovács családjára nyúlnak vissza. 8 generáció óta mindig egy „Hans Brantner” tevékenykedett először kovácsként, aztán, mint vállalkozó Laa/Thaya városában.

1948-ban a gumikerekes lovas pótkocsik gyártásával tették le a mai orientáció alapkövét. Ezeket aztán gyorsan leváltották a traktor pótkocsik, melyekből aztán kifejlesztették a mechanikus billenő pótkocsit (1954) és végül a hidraulikusan billenthető pótkocsit. Folyamatosan új piacokat szereztek meg, melynek megfelelően időközben egész Európában élen járó szerepet töltenek be, de világszerte is alkalmazzák a BRANTNER pótkocsikat.

Egy családi vállalkozás értelmében a BRANTNER-nél a tartósság és minőség kapja a legnagyobb prioritást.





**Így jön létre az ACC-minőség**

- Merítő zsirtalanítás
- Merítő öblítés 1
- Merítő öblítés 2
- Maratás 1
- Maratás 2
- Merítő öblítés 2
- Merítő öblítés 1
- Merítő zsirtalanítás
- Permetező öblítés
- Merítő öblítés 3
- Merítő öblítés 4
- ACC-medence
- Merítő öblítés 5
- Reakciós öblítés
- Hőlégkeveréses kemence



**Felületkezelési technológia**  
 Sok lépés – páratlan eredmény

**Tisztítás**

Az ACC felületi technológiánál nagy hangsúlyt fektetünk a fém felületek tisztítására. A szennyeződések, mint pl. zsír, rozsda, por, stb. 11 lépésében kerülnek eltávolításra maratással, zsirtalanítással, nagynyomású permetező-öblítéssel és merítő-öblítéssel. Valamennyi vázelem **granulátum-szórással** is kezelt.

**ACC**

A tisztítás után megy végbe a tulajdonképpeni felületkezelési technológia 3 lépésben: az 1. ACC-medencében az ACC emulziót alkalmazzák, a 2. ACC medencében leöblítik a felesleget és a 3. ACC medencében (reakciós öblítés) történik a vegyi előkészítés a beégetéshez.

**Szárítás**

Az ACC rétegzés szárítása mintegy 100°C – on történik a hőlégkeveréses kemencében. A nagyteljesítményű kemencékben a gyors felhevülésnek köszönhetően kiegyenesednek az emulzió polimer láncai és egyenletes felületet és kiváló tapadást hoznak létre.

**Lakkozás**

A rétegzéses felületkezeléssel ellátott alkatrészeket, a hűtő területen raktározzák be és ezt követően Brantner design szerint elektrosztatikusan lakkozzák 2 komponensű-akrilakos forró szórással.

6

## Értékstabilitás - magas újraértékesítési érték

**Tapasztalatból eredő minőségi előny**  
 70 éves szakmai kompetencia  
 Több mint 120.000 legyártott jármű

**BRANTNER - A billenőplatós pótkocsi specialista**  
 100%-os fókuszbán a pótkocsik

## Technológia előny

### Préselt profil-alvázkeret

- **10 év garancia** mezőgazdasági felhasználásnál
- rendkívüli stabilitás
- terhelés szilárd
- billenés biztos
- hidegen sajtolt C-, G-, vagy **Dupla-C profilok**
- keresztmerezítés + kiegészítő megtámasztások

### Vázlezárás

- stabil aláfutás védelemmel kialakított
- zárt kivitel

### Rugózás

- alacsony konstrukciót
- **nyugodt menettulajdonságok**
- rugózott tandem futómű
- lehető legnagyobb rugó távolság
- lengéskiegyenlítés
- Rugózási változatok:**
- lap- és parabola rugózás
- hidraulikus rugózás
- légrugózás

### Billentő rendszer

- a széles külső billentő csapágyazás **stabilitást** biztosít
- kardanikusan csapágyazott, keménykrómozott billentőmunkahengerek
- 2 billentőmunkahenger alap kivitel, vagy igény szerint
- automatikus emelési útkorlátozó szelep
- önállóan központosító golyóscsésze
- mindkét oldalra történő billentés zárolása

### Szabadalmaztatott öntisztító acéllemez fenék egy darabból

- mind a 4 oldalon lekerekítve
- egy darabból, fóliavarrat összeolvastással
- a szabadalmaztatott acél fenéklemez lezárás által, az acél oldalfal belső éle mindig a fenéklemez peremén ül.

### Acél oldalfalak

- egyénileg igazítható
- még évek múltán is biztosítják a tömítettséget
- opcióként oldalfal merevítés
- stabil gabona és burgonya tolózár
- nagy sarokoszlopok
- opcionálisan lehajtható

### Lengő oldalfal reteszelés

- központi reteszelés
- behúzó kampó a kényelmes záráshoz

7

### Hidraulikus hátsóoldal nyitás

- kettősműködésű hidraulikahenger
- fent elhelyezett, jól védett billentő munkahenger
- hátsó fal nyitási szöge nagy
- rögzíthető minden magasságban
- kiegészítő mechanikus reteszelés a teknőplatós pótkocsiknál szorító kampóval balra és jobbra

### ACC felületi technológia / lakkozás

- ACC-rétegezés az **üregekben is**
- 2-K akrillakk forró szóró lakkozás –
- elektrosztatika
- kiváló korrózióvédelem
- hosszú élettartam



Alváz gyártás hegesztőrobottal.



Alvázkeret keresztmerezítése



Szabadalmaztatott acéllemez fenék – oldalfal lezárás



Golyós billentő csapágy



Hidraulikus kettősműködésű hátsóoldal nyitás



## Egytengelyes pótkocsik

8

### Felületkezelési technológia

- ACC-rétegzés az üregekben is
- 2-K akrillakk forró szóró lakkozás
- elektrosztatikus
- kiváló korrózióvédelem
- **hosszú élettartam**

### Billentőmű

- **lebillentés gond nélkül**
- különösen erős
- kardáncsuklós csapágyazás
- keménykrómozott teleszkóp-munkahenger
- optimális emelési magasság

### Acéllemez fenék

- **egy darabból**
- **(fólia hegesztővarrat)**
- 4 vagy 5 mm-es acéllemez
- mind a 4 oldalon lekerekített

### Trapéz billentő keret

- kiváló stabilitás (teherautóra is alkalmas)
- minimális súly
- V-profil

### Fékrendszerek

- huzalos átdugható fék
- 2 vezetékes légfék
- hidraulikus fék
- ráfutófék tolató automatikával

### Golyós billentő csapágyazás

- önállóan központosító golyóscsésze
- biztos lerakodás mindenféle terepen



### Sajtott profilból készült alvázkeret

- **10 év garancia** mezőgazdasági felhasználásnál
- rendkívüli stabilitás
- billenés biztos
- hidegen sajtot C-profil
- kiegészítő merevítések

### E 2520 R

Legkisebb pótkocsink (hátrabilenős pótkocsi) RAL 2011

### E 3524

400 mm-es oldalmagasítókkal RAL 2011

### E 6030 EURO-LINE

400 mm-es oldalmagasítókkal



Egytengelyes pótkocsik	E 2520	E 3524	E 4530	E 6030	E 6035	E 6535	E 6040	E 8041
Megengedett összsúly (kg)	2.500	3.500	4.500	6.000	6.000	6.500	6.000	8.000
Önsúly (kg)	640	850	1.150	1.190	1.220	1.220	1.780	1.780
Támterhelés (kg)	500	650	900	900	1.000	1.000	1.000	1.100
Plató hossz belül (mm)	2.050	2.380	2.930	2.930	3.430	3.430	4.070	4.070
Plató szélesség belül (mm)	1.210/1.240	1.430	1.830	1.830	1.830	1.830	2.080	2.080
Oldalfal magasság (mm)	400	400	400	400	500	500	500/500	500/500
Standard gumizás	10.0/75-15,3	10.0/75-15,3	10.0/75-15,3	11.5/80-15,3	11.5/80-15,3	12.5/80-15,3	12.5/80-15,3	355/60 R18
Plató magasság standard gumizásnál (mm)	930	920	920	970	980	980	980	1.000
Nyomtáv	1.000	1.150	1.470	1.470	1.470	1.470	1.550	1.550
Billentő henger emelés (mm)	600	800	1.000	1.000	1.200	1.200	1.400	1.400
Billentő henger fokozatok	2	4	3	3	3	3	3	3
Emelőerő 1. fokozat (kg)	8.860	12.740	12.740	12.740	12.740	12.740	12.740	17.310
Szükségelt olajmennyiség (l)	2,5	3	5	5	6	6	6,5	9

9

E 8041 - silőfelépítménnyel



### E 6035 EURO LINE

ráfutó fékkel és 500 mm-es oldalfal magasítással, fix lengő csapágyazással



### E 6040

ráfutó fékkel és 500 mm-es oldalfal magasítással

# Tandemtengelyes pótkocsik

## Préselt alvázkeret profil

- **10 év garancia** mezőgazdasági felhasználásnál
- rendkívüli stabilitás
- billenésbiztos
- hidegen préselt C-, G-, vagy **Dupla C- profil**
- keresztmervítés + kiegészítő mervítések

## Rugózás

- alacsony konstrukció
- nyugodt menettulajdonság
- rugózott tandem aggregát
- lengéskiegyenlítés

## Váz lezárás

- stabil aláfutás védelem
- teljesen zárt
- golyós billentő csapágyazás



## Trapéz billentő keret

- hatalmas stabilitás
- kis súly
- V vagy C-profil

## Hidraulikus hátsóoldali nyitás

- magtömített
- széles nyitási szög

## Öntisztító acéllemez fenék

- kúpos kivitel
- **egy darabból (fólia hegesztővarrat)**
- 4 vagy 5 mm-es acéllemez
- mind a 4 oldal legömbölyítve

## Felületkezelési technológia

- ACC-rétegezés az üregekben is
- 2-K akrillakk forró szóró lakkozás
- elektrosztatikus
- kiváló korrózióvédelem
- **hosszú élettartam**

Tandem pótkocsik	TA 8040	TA 10041	TA 8045 XXL	TA 11045 XXL	TA 14045 XXL	TA 14045/2 XXL	TA 18045/2 XXL	TA 16051/2 XXL	TA 18051/2 XXL	TA 20051/2 XXL	TA 23061/2 XXL
Megengedett összsúly (kg)	8.000	10.190	8.000	11.000	13.900	13.900	18.000	16.000	18.000	20.000	20.500-24.000
Önsúly (kg)	2.050	2.190	2.580	2.750	3.200	3.300	4.100	4.000	4.480	4.640	6.000
Támterhelés (kg)	1.000	1.450	1.000	1.450	1.700	1.700	2.000	1.500	1.700	2.000	2.500-4.000
Plató hossz belül (mm)	4.070	4.070	4.480	4.480	4.480	4.480	4.480	5.040	5.080	5.080	6.050
Plató szélesség belül (mm)	2.080	2.080	2.150/2.250	2.150/2.250	2.150/2.250	2.150/2.250	2.150/2.250	2.150/2.250	2.340/2.410	2.340/2.410	2.340/2.410
Oldalfal magasság (mm)	500/500	500/500	500/500	500/500	600/600	600/600	600/600	600/600	800/800	800/800	800/800
Standard gumizás	11.5/80-15,3	13.0/75-16	13.0/75-16	13.0/75-16	355/60 R 18	355/60 R 18	445/45 R 19,5	385/65 R 22,5 re	385/65 R 22,5 re	385/65 R 22,5 re	385/65 R 22,5 re
Plató magasság standard gumizásnál (mm)	1.170	1.040	1.100	1.100	1.100	1.100	1.110	1.330	1.360	1.360	1.400
Nyomtáv	1.550	1.550	1.800	1.800	1.800	1.800	1.800	1.800	2.000	2.000	2.150
Billentő munkahenger emelés (mm)	1.400	1.400	1.800	1.800	1.800	1.600	1.800	1.800	1.800	1.800	2.000
Billentő munkahenger fokozatok	3	3	4	4	4	2 x 4	2 x 4	2 x 4	2 x 4	2 x 4	2 x 4
Emelőerő 1.fokozat (kg)	17.310	17.310	17.310	22.630	22.630	34.620	34.620	34.620	45.260	45.260	45.260
Szükségelt olajmennyiség (l)	9	9	10	15	15	18	22	22	28	28	31

## TA 8040

2. garnitúra oldalfal magasítókkal

## TA 8045 XXL

ráfutófék tolató automatikával (D)

## TA 20051/2 XXL

Stabilátor felépítmény hidraulikus hátsóoldali nyitással és oldalfal magasítókkal



# Két- és háromtengelyes pótkocsik

Két- és háromtengelyes pótkocsik	Z 8045 XXL	Z 11045 XXL	Z 13045/2 XXL	Z 15051/2 XXL	Z 18051/2 XXL	Z 18051/G	Z 18051/G Multiplex	DD 24073 XXL	VD 32080/2
Megengedett összsúly (kg)	8.000	11.000	13.000	15.000	18.000	18.000	18.000	24.000	32.000
Önsúly (kg)	2.640	2.790	3.600	3.860	4.500	4.500	4.400	7.200	9.000
Plató hossz belül (mm)	4.480	4.480	4.480	5.040	5.080	5.080	5.110	7.230	7.930
Plató szélesség belül (mm)	2.250	2.250	2.250	2.250	2.410	2.410	2.415	2.410	2.410
Oldalfal magasság (mm)	500/500	600/600	600/600	600/600	800/800	800/800	1.560	800/800	800/800
Standard gumizás	12.5/80-18	12.5/80-18	385/65 R 22,5 RE	385/65 R 22,5 RE	385/65 R 22,5 RE	385/65 R 22,5 RE	385/65 R 22,5 RE	385/65 R 22,5 RE	385/65 R 22,5 RE
Plató magasság standard gumizásnál	1.210	1.230	1.330	1.350	1.370	1.370	1.370	1.420	1.460
Nyomtáv	1.800	1.800	1.800	1.800	2.000	2.000	2.000	2.000	2.000
Billentő munkahenger emelés (mm)	1.600	1.600	1.600	1.600	1.600	1.800	1.800	3.000	3.000
Billentő munkahenger fokozatok	4	4	2 x 4	2 x 3	2 x 3	3	3	4	2 x 5
Emelőerő 1.fokozat (kg)	22.630	22.630	34.620	34.620	34.620	22.630	22.630	37.719	61.560
Szükségelt olajmennyiség (l)	13	13	18	21	21	16	16	41	55

12

13

## Rugózás

- nyugodt menettulajdonság
- maximális stabilitás
- lap vagy parabola rugók
- rugó megtámasztással

## Öntisztító acéllemez fenék

- kúpos kivitel
- **egy darabból (fólia hegesztővarrat)**
- 4 vagy 5 mm es acéllemez
- mind a 4 oldal legömbölyített

## Felületkezelési technológia

- ACC-rétegezés az üregekben is
- 2-K akrillakk forró szóró lakkozás
- elektrosztatikus
- kiváló korrózióvédelem
- **hosszú élettartam**

## Billentő szerkezet

- széles külső billentő csapágyak
- **stabilitás** biztosítanak
- kardáncsuklós csapágyazás
- keménykrómozott teleszkóp munkahenger

## Vonórúd

- **Y-villa vonórúd alapkivitel**
- szűk kanyarodási sugarat tesz lehetővé



## Sajtolt profilból készült alvázkeret

- csavarodásmerev
- hajlásbiztos
- **10 év garancia** mezőgazdasági felhasználásnál
- rendkívüli stabilitás
- billenésbiztos
- hidegen sajtolt C, G profil vagy **dupla C-Profil**
- keresztmerezítések + kiegészítő megtámasztások

## Trapéz billentőkeret

- **hatalmas stabilitás**
- kicsi súly
- V-, U-, vagy C-profilok

## Golyós forgózsámoly

- maximális stabilitás
- kis súly
- Brantner-gyártmány
- H-konstrukció (teherautó)



**DD 24073 XXL**  
stabilátor felépítménnyel és széles gumizással



**Z 18051/G Multiplex**  
részleteket lásd 16. oldalon



**Z 13045/2 XXL**  
2 billentő munkahengerrel az optimális billentési stabilitás érdekében ponyvafelépítmény



**Z 8045 XXL**  
ráfutó fékkel és 500 mm-es oldalfal magassítással

## Z 11045 XXL

lengő oldalfal balra és jobbra alapkivitel

## Z 15051/2 XXL

oldalsó aláfutás védelemmel és oldalfal merevítéssel

## VD 32080

négytengelyes- 3-oldalra billenthető pótkocsi igény esetén





## Z 18051/2 XXL - a teljes mértékben PROFI-modellünk

- zárt dupla C-profil alvázkeret
- extrém csavarodás merev és hajlás biztos
- 2 billentő munkahenger - **maximális stabilitás billentéskor**
- acél fenékmez 5 mm egy darabból
- erősített 26 t vonóvilla
- HB LKW-zárak az oldalfal saroklábakon
- oldalfal-merevítés
- előhegesztett alkatrészek az oldalfal emelőrugókhöz
- világítás Europoint II

## Z 18051/G - Minden versenytárson felülkerekedik!

- nyitott G-profil alvázkeret
- 1 erős billentő munkahenger
- acélfenék 4 mm
- vonóvilla magasság 80 mm
- Hestal-zárak az oldalfal sarioklábakon
- világítás multipont lámpák

**Optimális a konvencionális alkalmazáshoz!**

G-alvázkeret profil

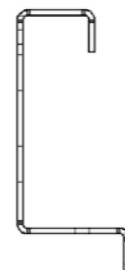

Dupla C- alvázkeret profil

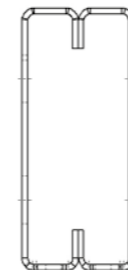



## Multiplex felépítmény

## Tandem félkörteknőplató

Két- és háromtengelyes pótkocsik	Z 18051/G Multiplex
Megengedett összsúly (kg)	18.000
Önsúly (kg)	4.500
Plató hossz belül (mm)	5.110
Plató szélesség belül (mm)	2.415
Oldalfal magasság (mm)	1.560
Standard gumizás	385/65 R 22,5 RE
Plató magasság standard gumizásnál	1.370
Nyomtáv	2.000
Billentő munkahenger emelés (mm)	1.800
Billentő munkahenger fokozatok	3
Emelőerő 1.fokozat (kg)	22.630
Szükségelt olajmennyiség (l)	16

16

### Multiplex

- 18 mm Multiplex lemezek többretegűen enyvezve
- stabil ACC-rétegezésű és lakkozott acél keret
- gumi tömítések
- lecsavarozható sarokoszlopok zártszelvényből 120 x 40 mm
- kis kopású gumitömítések

### Hátsó oldalfal

- vízszintesen osztott (900/660 mm)
- összekötés az együttes lengéshez
- lengethető központi reteszelő karral oldalt a plató alatt kezelhető
- 1 burgonya tolózás hátul, ami az alapkivitelhez tartozik



### Oldalsó oldalfalak

- 1.560 mm magas középső oszloppal
- HB-LKW- zárok a középső oszlopnál az álló platformtól balra kezelhető
- oldalfalak oldalt lengethetők központi reteszelő karral a homlokfalon
- fél hosszanti oldalfalanként 8 záró kámpó, ebből 2-2 extra nagy ráhúzó képességű



Műszaki adatok	TA 20053 félkörteknőplató	TR 34072 félkörteknőplató
Megengedett összsúly (kg)	20.000 - 24.000	34.000
Önsúly (kg)	5.500	8.500
Támterhelés (kg)	2.000 - 4.000	4.000
Teknő hossza belül (mm)	5.300	7.200
Teknő szélessége belül (mm)	2.250/2.300	2.250/2.300
Teknő magassága belül (mm)	1.200	1.200
Standard gumizás	385/65 R 22,5 RE	560/60 R 22,5
Plató magasság standard gumizásnál	1.200	1.520
Nyomtáv	2.150	2.150
Billentő munkahenger emelés (mm)	1.800	3.000
Billentő munkahenger fokozatok	2x4	2x5
Emelőerő 1.fokozat (kg)	45.260	53.650
Szükségelt olajmennyiség (l)	28	56

### Brantner Tandem félkörteknőplató

- félkör tekno 6 mm-es nagyszilárdságú különleges acélból - 6 mm QUARD 450
- tekno kúpos, oldalfalak félkör alakúra lekerekítve
- **dupla préselt C-alváz profil** – a csavarodási erők felvételéhez
- 2 darab emelő munkahenger a tekno alatt, vagy alternatívanként 1 darab frontoldali hengerrel
- tekno hátsó fal mechanikusan reteszelt és lengő csapágyazású, vagy tetszés szerint hidraulikus hátsó fal nyitás lengő funkcióval
- opcióként merev, nem rugózott tandem futómű
- lehajtható aláfutásvédelem
- **hosszú élettartamú ACC-rétegezés** és 2 komponensű akrillakk forró szórt lakkozás
- különböző széles gumizások



17



**Oldalsó csúszda**  
opcióként beszerezhető

**Portál ajtók**  
alapkivitelű portál ajtók balra optimális kényelmet nyújtanak megrakodáskor és ürítéskor

**Középtámaszok szerszám nélkül levehetőek**  
opcióként rendelhetőek

**A portál ajtók lengethetőek**  
alapkivitelben

**Hidraulikus hátsó fal**  
opcióként választható

**Használhatkor...**  
opcionálisan merev, nem rugózott lengő tandemfutómű 24 tonnához (futómű terhelés)

**Használhatkor...**  
alapkivitelben lengő hátsó fal nyitással

**Frontoldali emelőhenger**  
opcióként áll rendelkezésre



# Teknőplatós Power-Tube

Két-és háromtengelyes billenős pótkocsi	E 8045 Power Tube	E 11045 Power Tube	TA 8045 Power Tube	TA 11045 Power Tube	TA 14045/2 Power Tube	TA 18045/2 Power Tube	TA 16053/2 Power Tube	TA 18053/2 Power Tube	TA 20053/2 Power Tube	TA 23065/2 Power Tube	TA 24073/2 Power Tube	TA 24080/2 Power Tube	TR 34080/2 Power Tube
Megengedett összsúly (kg)	8.000	11.000	8.000	11.000	13.900	18.000	16.000	18.000	20.000	20.500-24.000	24.000	24.000	34.000
Önsúly (kg)	2.900	3.100	3.090	3.230	3.370	4.500	4.800	4.860	4.960	6100	7.220	7.860	9.100
Támterhelés (kg)	1.000	1.800	1.000	1.450	1.500	2.000	1.500	1.700	2.000	2.500-4.000	4.000	4.000	4.000
Teknő hossza (belül)	4.550	4.550	4.550	4.550	4.550	4.550	5.300	5.300	5.300	6.500	7.300	8.000	8.000
Teknő szélessége (belül, alul)	2.230/2.280	2.230/2.280	2.230/2.280	2.230/2.280	2.230/2.280	2.230/2.280	2.230/2.280	2.230/2.280	2.230/2.280	2.230/2.280	2.180/2.280	2.180/2.280	2.180/2.280
	kúpos	kúpos	kúpos	kúpos	kúpos	kúpos	kúpos	kúpos	kúpos	kúpos	kúpos	kúpos	kúpos
Teknő magassága	1.500	1.500	1.500	1.500	1.500	1.500	1.500	1.500	1.500	1.500	1.500	1.500	1.500
Standard gumizás	355/60 R 18	385/65 R 22,5 RE	13.0/75-16	355/60 R 18	355/60 R 18	445/45 R 19,5	385/65 R 22,5 RE	385/65 R 22,5 RE	385/65 R 22,5 RE	385/65 R 22,5 RE	550/60 - 22,5	550/60 - 22,5	560/60 R 22,5
Plató magasság standard gumizásnál	1.170	1.200	1.140	1.100	1.100	1.110	1.270	1.300	1.300	1.340	1.600	1.600	1.600
Nyomtáv	1.800	1.800	1.800	1.800	1.800	1.950	1.800	2.000	2.000	2.150	2.250	2.250	2.150
Billentő munkahenger emelkedés (mm)	1.800	1.800	1.800	1.800	1.800	1.800	1.800	1.800	1.800	2.000	3.000	3.000	3.000
Billentő munkahenger fokozatok	4	4	4	4	2 x 4	2 x 4	2 x 4	2 x 4	2 x 4	2 x 4	4	2 x 5	2 x 5
Emelőerő 1.fokozat (kg)	17.310	22.630	17.310	22.630	34.620	34.620	34.620	45.260	45.260	45.260	37.700	53.720	53.720
Szükséges olajmennyiség (l)	10	14	10,5	13,5	21	21	21	28	28	31	43	56	56

## Teknő

- kúpos tekno
- 4 mm vastag acéllemez

## Felületkezelési technológia

- ACC-rétegezés az üregekben is
- 2-K akrillakk forró szóró lakkozás
- elektrosztatikus
- kiváló korrózióvédelem
- **hosszú élettartam**

## Oldalfalak

- hordóformájúra legömbölyítve
- önhordó konstrukció
- hatalmas stabilitás a széles függőleges merevítő profiloknak köszönhetően

## Sajtott profilból készült alvázkeret

- **10 év garancia** mezőgazdasági felhasználásnál
- rendkívüli stabilitás
- billenésbiztos
- hidegen sajtott C-, G- vagy **dupla C-Profil**
- keresztmerevítések + kiegészítő megtámasztások

## Hidraulikus hátsó fal nyitás

- magtömített hátsó fal
- automatikus mechanikus szorító kampó

## Szorító záró kampó

minden teknonél alapfelszereltség



**TR 34080/2 Power Tube**  
opcióként 800 mm-es oldalfal magasítással (41 m<sup>3</sup>)



**TA 20053 Power Tube**  
teknő hossza 5.300 mm, 600 mm-es oldalfal magasítással



**TA 24080/2 Power Tube**  
teknő hossza 8.000 mm  
(kormányzott tengely a nyomtáv 2.250 mm alapkivitelben)

**E 11045 Power-Tube**  
egytengetes hátrabilenős pótkocsi (ráfutófékkal is és 8 tonnás HzGG lehetséges = E 8045 PT)

**TA 11045 Power-Tube**  
minden Power-Tube 50° billenési szöggel

**TA 14045/2 Power-Tube**  
két billentő munkahengerrel az optimális billentő stabilitásért

**TA 16053/2 Power-Tube**  
a hordóformájú tekno falak hatalmas stabilitást biztosítanak



# HB BRANTNER

## Platós kocsik

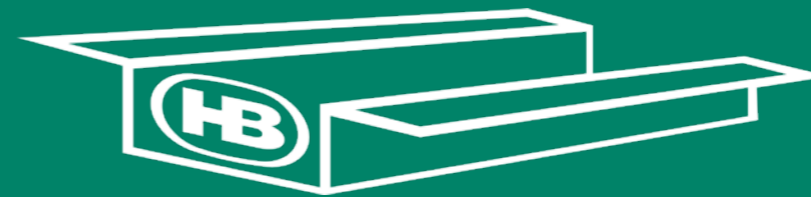

### DEEP POWER PUSH

20



### Hasznos kiegészítő berendezések univerzálisan alkalmazható munkagéppé varázsolják a Brantner platós-kocsit!

- felnyitható keret körbála szállításhoz
- rögzítő gyűrűk a rögzítő szíjhoz
- oldalfalak és oldalfal magasítók
- levehető ütközőrácsok
- stabil rakoncák vastag falú kerek csőből



Platós kocsik két-, három vagy tandemtengelyes kivitelben szállíthatók.

Alacsony konstrukció egy darabból, mind a 4 oldal derékszögben lesarkított platófenék, valamint egyénileg rendelhető platóhossz és platószélesség a Brantner márka-jegyei a plató futóműves kocsik területén.

#### TA 23065 DPP

#### Műszaki adatok

Megengedett összsúly (kg)	20.500 bis 24.000
Önsúly (kg) ab kg	ab 7.400 kg
Támterhelés (kg)	2.500-4.000
Töltési térfogat (m³)	31 m³ (42 m³ magasítóval)
Teknő hossza (hátsófallal) (mm)	7.250 inkl. RW
Teknő szélessége (mm)	2.380
Teknő magassága (mm)	2.170
Standard gumizás	385/65 R 22,5 RE
Teljes magasság standard gumizásnál	3.300
Letoló dugattyús rendszer	3 henger közbenső fenékekkel
Szükségelt olajmennyiség (l)	26

#### Felületkezelési technológia

- ACC-rétegezés az üregekben is
- 2-K akrillakk forró szóró lakkozás
- elektrosztatikus
- kiváló korrózióvédelem
- **hosszú élettartam**

21

#### Stabilátor felépítmény

- rendkívüli stabilitás
- abszolút sima belső felület
- egy darabból

#### Teknő hátsó fal

- hidraulikus, kettős működésű hengerekkel
- plusz töltőkapacitás (nagyterű hátsó fal)
- kiegészítő reteszelés

#### Letoló szerkezet

- 3 kettősműködésű henger
- a felépítmény előtt elhelyezett, a töltési kapacitás növelése érdekében
- Polyurethan tömítések

#### Teknő váz

- **kiegészítő rakodási kapacitás**
- mély súlypont
- dupla vezetés a letolásnál

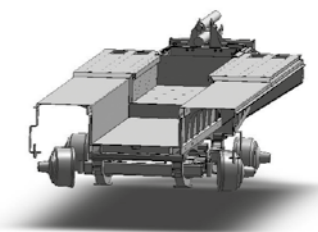

Teknőkeret

#### Letolási művelet

A mozgó platófenék rendkívül nyugodt és stabil letolást tesz lehetővé, mivel a rakományt nem kell nyomni.



## Kiegészítő felszerelések

## Alváz



**Támkerék**  
szöghajtóművel



**Támasztóláb támlappal**  
2 sebességes csigával



**Hidraulikus támasztóláb**  
kettősműködésű,  
cső-a-csőben vezetés



**Hidraulikus hátsótengely támasztás**  
hidraulikus hátsó fal nyitással  
kombinálva



**Rugó stabilizátor**  
az optimális futásjellemzőkhöz



**Magasra billentő berendezés**  
saját csatlakozóval



**Alsó bekötéses vonórúd**  
dupla-C- préselt profilból készült  
vonócsővel



**Golyós vonófej K80**  
2,5 - 4 to támerhelésekhez



**Rugózott vonórúd**



**Hidraulikus hátsó fal nyitás**  
120° préselt profilból



**Rögzítő karikák**  
lt. EN 12640  
besüllyesztve a platófenébe



**Szerszám láda**

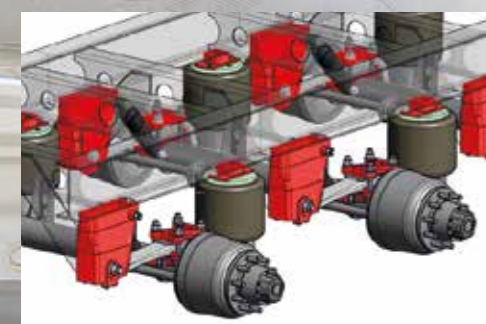

**Alváz légrugózással**



**Emelő és leengedő szelep**  
légrugózásnál



**Hidraulikus futómű**  
alváz hidraulikusan rugózott



**Aláfutás védelem**  
oldalt



**Levehető lámpavédő**



**Közelítő tolató pótkocsi vonóhorog**  
hátul



**Kormányzott utánfutó tengely**  
növeli a fordulékonyt és csökkenti  
a gumikopást



**Elektronikus kényszerkormányzás**  
nem szükséges reteszelni hátrafelé  
tolásnál és közúti közlekedésnél



**Utánfutó kormánytengely**  
reteszelni kell hátrahúzásnál és közúti  
közlekedésnél



**Pótkocsi vonóhorog**  
25 km/h felett  
8 tonna összsúlynál



**Pótkocsi vonóhorog**  
25 km/h felett  
15 tonna összsúlynál



**Automatikus pótkocsi vonóhorog**

# Kiegészítő felszerelések

# Felépítmények

24



**Oldalfal emelőrugók**  
egy-egy darab bal és jobb oldalt



**Oldalfal emelőrugók**  
két-két darab bal és jobb oldalt  
(csak 800 mm-es oldalfalnál lehetséges)



**Lengő oldalfal**  
központi reteszelő karral



**Hidraulikus lengő oldalfal reteszelés**  
balra és jobbra átdugható



**Hidraulikus lengő oldalfal reteszelés**  
hátról



**Oldalfal merevítés**  
garnitúránként jobb és bal oldalt



**Kihajtható oldalfal támasz**  
az oldalfalakra jobbra és balra  
(4 darab)



**Burgonyacsúszda**  
hátról teljes szélességen



**Stabil csúszda oldalt**  
lengőfallal együtt reteszeltető



**Homlokfal**  
hidraulikusan lebillenthető



**Néző rács**  
lemezborítással



**Néző rács**  
teljes szélességen

25



**Háromszög magasító**  
300 mm magas elöl és hátról



**Ponyva felépítmény**  
háromszög magasítókkal és  
kezelőplatformmal



**Cabrio ponyva**  
hidraulikus kezeléssel



**Cabrio ponyva**  
hidraulikus hátfallal kombinálva



**Hidraulikus hátsó fal nyitás**  
kettős működésű



**Hidraulikus Stabilator oldalfal**  
felfelé nyíló



**Hidraulikus oldalfal nyitás**  
oldalra 180°, nyitás és zárás



**Megemelt hátsó forgócsapágó**



**Seprű és lapátartó**  
vízszintes



**Seprű és lapátartó**  
függőleges



**Kifolyógarat**  
nem elzárható



**Kifolyógarat**  
finom adagolással

# Stabilátor felépítmény

3 oldalra billenő pótkocsi flexibilitása egy teknős pótkocsi stabilitásával

26

- acéllemez 3 mm vastag
- 1500 mm magas
- teljesen sima belső felület



### stabil - flexibilis – minőségileg páratlan

A rendszert durva murva, bontási anyag és egyéb nehéz anyagok szállítására is fejlesztették. A megfelelő oldalfal magassítókkal és egy hidraulikus hátfallal a pótkocsi tökéletes allround járművé válik. A döntő mértékű előny az oldalfalak teljesen sima belső felületében rejlik, mely nem engedi a rakomány megakadását. A kúpformájú plató mindemellett hozzájárul, hogy a rakomány tökéletesen le tudjon csúszni. Az oldalfalak központi reteszeléssel mindkét oldalon és hátul is nyithatók.



## ALKATRÉSZÁRUHÁZ

[www.hb-brantner.at/shop.html](http://www.hb-brantner.at/shop.html)

27

Választék több mint 3000 pótalkatrészből

Fizetés szállítás után

Azonnali kiszállítás

A Brantner-nél nem fejeződik be az üzlet lezárásával a vevői kapcsolat, hanem termékeink teljes élettartamára megmarad.

Különleges ajánlat / alku

► Különleges ajánlat / alku



► Futóművek



► Futóműalkatrészek



► Alulétrák



## Hans Brantner & Sohn Fahrzeugbau GesmbH

A - 2136 Laa an der Thaya  
KR Hans Brantner-Straße 8

Tel. +43 (0) 2522 / 2511-0  
Fax +43 (0) 2522 / 2511-50

[www.hb-brantner.at](http://www.hb-brantner.at)  
[fahrzeugbau@hb-brantner.at](mailto:fahrzeugbau@hb-brantner.at)

